

F520i / 720i 光纤激光机

饮料罐上的高速激光标识方案

F520i / 720i 满足饮料行业严苛环境中的高速打码需求，提供高质量、不可擦拭的标识及高效的生产效率。为饮料产品追踪追溯和市场促销提供帮助。

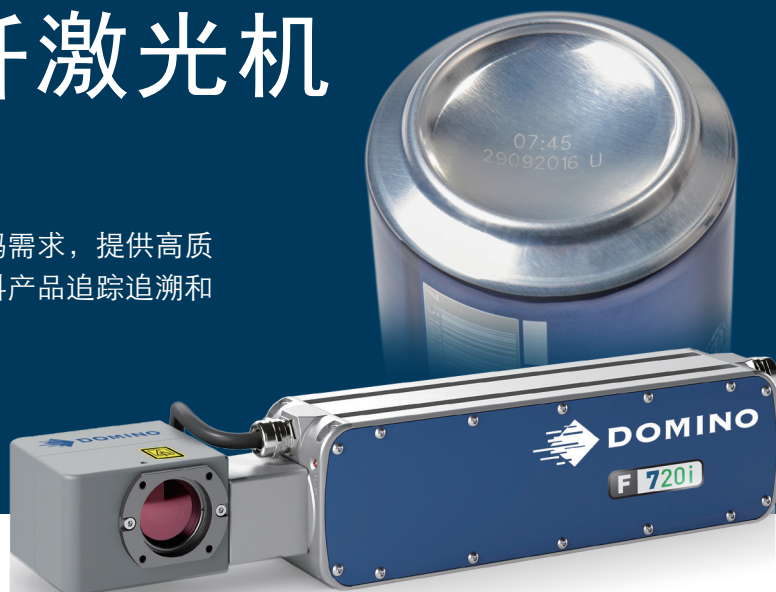

高速

- ◆ 每小时高达120,000罐的标刻速度
- ◆ 通过强短脉冲实现更快打标速度
- ◆ 即使在凹面上也能获得高质量标识

高效

- ◆ 扫描头保护窗设计，有效降低停机时间
- ◆ 机器占空比可达100%，确保客户高效的生产效率
- ◆ 精心设计的冷却系统，降低能量消耗

坚固设计，满足严苛的生产环境

- ◆ IP65防护等级，适合潮湿、多糖的饮料环境
- ◆ 运行温度最高可达45度
- ◆ 满足7x24小时全天候生产

为企业营销赋能

- ◆ 标刻创意内容吸引顾客关注与参与
- ◆ 多种格式下的高分辨率标识
- ◆ 确保长久可读性和可追溯性

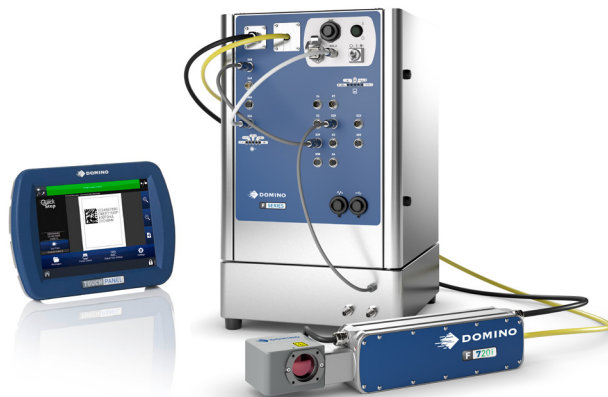

技术参数

	F520i CP	F720i CP
激光类型	脉冲光纤激光器（预期激光光源寿命超过100,000小时）	
激光波长	1059–1065nm	
激光能量	50W	70W
脉冲波峰功率	>12kw	
标刻特点	不受限制	
标注行数	0.3mm—最大打码范围	
字符高度	32种字体，多种语言包括统一代码、logo、条形码、二维码、图形	
字体和标识类型	118x118mm, 187x187mm, 229x229mm	
打码范围	160mm, 250mm, 300mm	
透镜规格		
用户界面	基于web浏览器的图形用户界面(彩色触摸屏 TouchPanel 可选) 所见即所得，语言包括英语、德语、法语、捷克语、丹麦语、西班牙语、芬兰语、希腊语、匈牙利语、意大利语、日语、荷兰语、葡萄牙语、波兰语、中文、韩语、罗马尼亚语、俄语、瑞典语、斯洛伐克语、土耳其语、阿拉伯语	
操作系统	Windows CE	
打码软件	快得(QuickStep 2) 激光打码软件	
扫描头	i-Tech 扫描头，可各种方向定位，包括轴向	
激光头	不锈钢和阳极氧化铝	
重量和尺寸		
激光头 (长x宽x高)	6.7kg, 499 x 80 x 141 mm	6.7kg, 499 x 80 x 141 mm
控制器 (IP55)	40.5kg, 405 x 430 x 560 mm	43kg, 405 x 430 x 560 mm
控制器 (IP65)	49kg, 405 x 430 x 680 mm	51.5kg, 405 x 430 x 680 mm
光纤导线	2.7米	2.7米
输入/输出	NPN / PNP / 24V – 检测器 同步器或同步信号 产品速度监测 激光就绪信号，正在打印信号，烟雾吸收净化器控制信号	
信号输入/输出		
用户接口	RS232, 以太网(10/100 MBit), USB端口	
电源要求	110–240V, 50/60Hz	
环境要求	IP55防护等级 (风冷), IP65防护等级 (水冷)	
控制柜	IP55防护等级	
激光头	IP65防护等级	
运行温度	5°– 35° C, 水冷 (IP65): 5°– 45° C	
运行湿度	最高90% RH, 无凝结	
选项	激光阻隔罩, 速扫 (RapidScan) 技术, EtherNet/IP	

* 所有数据取决于基材和标刻内容

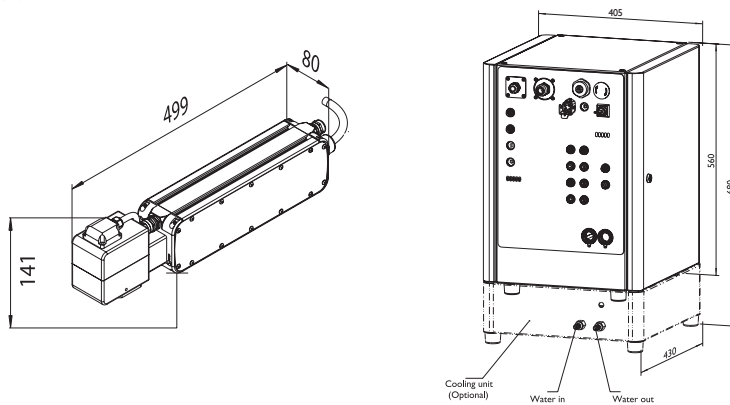

多米诺标识科技有限公司

上海浦东金桥出口加工区云桥路1150号 201206 客户咨询热线: 021-50509999-2838
 传真: 021-50329901 E-mail: marketing@domino.com.cn
 全国技术支持热线: 400-820-0205

www.domino.com.cn