



# Impressora digital de etiquetas N610i

Alta qualidade de impressão  
a velocidades flexográficas



Combina a produtividade da  
impressão flexográfica com a  
flexibilidade da impressão digital



<http://bit.ly/2goh5SM>  
Leia o código para obter mais  
informações sobre a Domino N610i

Domino. Do more.

## A forma mais inteligente de imprimir etiquetas

A Domino **N610i** – com um máximo de sete cores, incluindo o branco opaco, uma resolução de impressão "nativa" de 600 dpi e velocidades de funcionamento até 70 m/min –, combina a produtividade da impressão flexográfica com a flexibilidade proporcionada pela tecnologia digital.

Isto significa que o seu investimento promove o crescimento das vendas e o aumento da rentabilidade, reduzindo a complexidade e os custos de produção.

## Aplicações

A **N610i** utiliza tintas de cura UV vivas, concebidas para um leque de superfícies de etiquetas autoadesivas standard no setor, que incluem papel revestido, polipropileno, polietileno e agora também bolsas retráteis.

Ideal para:

Os setores industrial, doméstico, higiene pessoal, proteção, saúde e segurança, automóvel, químico, farmacêutico, alimentar e bebidas\*



\*Sujeito à implementação de uma barreira antimigração eficaz.



### Testemunho de cliente

"Estamos agora preparados para entrar em novos mercados que, com toda a certeza, não teríamos conseguido alcançar se não tivéssemos investido na Domino **N610i**."

Raf Joos, CEO, ASQ Labels, Bélgica



<https://bit.ly/2NFYgFK>

## A mais elevada produtividade digital

### Capacidade de produção

Com um desbobinador de rolos de 1 m (40") de diâmetro com capacidade para suportes com um máximo de 340 mm (13,4") de comprimento e com a maior largura de impressão (333 mm ou 13,11") de qualquer impressora de etiquetas baseada na tecnologia da cabeça de impressão da Kyocera, a **N610i** consegue processar até 3000 metros lineares (9842 pés lineares) ou 1000 m<sup>2</sup> (10 760 pés<sup>2</sup>) de material por hora, no modo de alta qualidade.

### Menos desperdício

A Domino **i-Tech WebRev** faz a gestão das mudanças de superfície e paragens não planeadas através de uma função de fita invertida. Para estes trabalhos, mesmo com o acabamento integrado na linha de produção, o desperdício de fita pode ser limitado a menos de 2 m (6 pés) e com intervenção manual mínima.

### Impressão com rapidez

No modo de qualidade elevada consegue imprimir até 92% das cores Pantone e branco de elevada opacidade, a 50 m/min (164 pés/min). No novo modo rápido, a **N610i** consegue imprimir a 75 m/min (246 pés/min) com um desempenho otimizado a 70 m/min (230 pés/min) e assim reproduzir com precisão até 90% da gama Pantone, atingindo níveis inigualáveis de qualidade e desempenho.



### Testemunho de cliente

"Desde que transferimos este trabalho para a impressora Domino, a redução do desperdício e mão de obra tem sido significativa. Com o equipamento Domino, conseguimos fazer NUMA HORA o que nas impressoras flexográficas costumava demorar um turno. Só a utilizamos há um mês e já registámos um aumento nas vendas graças à Domino **N610i**."

Dave Ferguson, Presidente, McCourt Label, EUA



<http://bit.ly/2xU5fLn>

## A melhor qualidade de impressão a jato de tinta

### Não se trata apenas de resolução

Embora a Domino utilize cabeças de impressão de elevada resolução da Kyocera, a 600 dpi, fornecendo mais pontos por polegada do que muitos sistemas da concorrência, esta característica não proporciona por si só a melhor qualidade do jato de tinta. Para tal, é essencial a integração de cabeças de impressão, um transporte preciso de fitas, componentes robustos, ou seja, Corona e UV, um fluxo de trabalho personalizado e tintas da mais elevada qualidade que garantem os melhores resultados de impressão.



Domino. Do more.



## A solução de impressão mais fiável

### É tão simples quanto isto

O jato de tinta é uma tecnologia sem contacto, com poucas peças móveis, sem placas de impressão, tambores, branquetas nem programas de manutenção complexos. O tempo necessário para mudar de uma tarefa para outra é mínimo e com um desperdício praticamente nulo.



### Desempenho contínuo dos jatos

As tintas UV de qualidade controlada da Domino circulam constantemente à volta da cabeça de impressão através do inovador sistema de circulação de tinta **i-Tech ActiFlow**, mesmo em períodos de paragem. O **ActiFlow** retira o gás da tinta, prevenindo a formação de bolhas de ar, que podem afetar o desempenho dos nozzles.

### Manutenção automatizada

A revolucionária tecnologia de limpeza e proteção automatizadas das cabeças de impressão **i-Tech CleanCap** é um processo de controlo que reduz a intervenção manual do operador, o que significa que a limpeza manual e diária da cabeça é algo do passado!

### A tinta circula por todas as partes do sistema de tinta branca para proporcionar uma máxima fiabilidade

O depósito de tinta **i-Tech UltraMix™** da Domino faz circular continuamente a tinta branca, assegurando a não sedimentação do pigmento, mas mantém-se sempre em suspensão, proporcionando resultados consistentes e fiabilidade melhorada.

A barra de impressão altamente pigmentada **i-Tech TrapLess™** da Domino possui um design exclusivo que elimina todos os potenciais riscos de conglomeração de pigmento. Assim, é possível evitar o risco de uma falha precoce do nozzle que pudesse ter impacto na qualidade e fiabilidade da impressão.



Depósito de tinta **i-Tech UltraMix™** da Domino N610i White

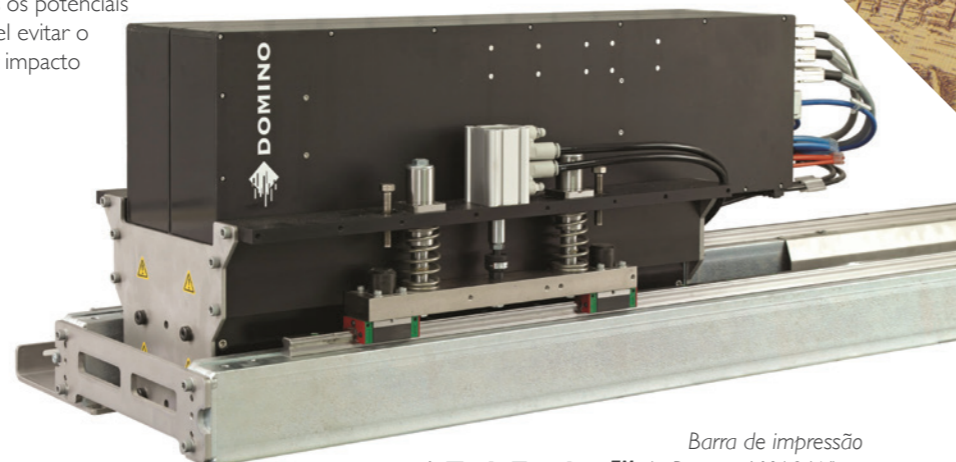

Barra de impressão **i-Tech TrapLess™** da Domino N610i White

## Branco digital da mais elevada opacidade

A N610i White proporciona um aspeto semelhante à serigrafia, de alto impacto e com a mais elevada opacidade (a 72%), mas com a flexibilidade operacional de um processo digital.

### Substituição da impressão semelhante a serigrafia, com uma diferença

Não se produzem telas para se conseguir o efeito negrito opaco da textura bidimensional, habitualmente só alcançado com a serigrafia. A N610i White possui um funcionamento limpo, praticamente sem necessidade de manutenção, proporcionando uma impressão de alto impacto, em qualquer quantidade, sem desperdício e com o mínimo tempo na mudança entre trabalhos de impressão.

### Testemunho de cliente

"É um branco muito opaco – parece mesmo uma serigrafia. Foi aí que a Domino N610i nos convenceu."

Raf Joos,  
CEO, ASQ Labels, Bélgica



<https://bit.ly/2NFYgfk>



## Textures by Domino

Consegue-se um maior destaque devido à natureza altamente refletora da impressão. Os proprietários de impressoras Domino N610i têm à sua disposição novas aplicações com os efeitos digitais texturizados, exclusivos deste equipamento.

A impressão de etiquetas texturizadas é alcançada a velocidades até 50 m/min (164 pés/min). Esta funcionalidade também pode ser utilizada em substituição de superfícies texturizadas mais dispendiosas, através das impressões texturizadas da Domino, em papel standard e materiais de PP e PE.

### Destaque as suas etiquetas

- ✓ Acrescentar valor – Ofereça uma imagem do seu produto, com um destaque acrescido
- ✓ Vantagem competitiva – Obtenha mais negócios com uma capacidade exclusiva de impressão texturizada
- ✓ Designs criativos – Designs criativos texturizados em parte ou na totalidade da etiqueta
- ✓ Rentável – Pode ser utilizada em substituição da serigrafia ou de superfícies texturizadas de qualidade superior
- ✓ Personalização – Conjugue com uma impressão de dados variáveis para proporcionar ofertas de produtos totalmente exclusivas

# Textures

by Domino

Domino. Do more.



## Conjunto de tintas Domino UV90

Desenvolvido para conseguir a mais alargada gama de cores, oferecendo em simultâneo as principais funcionalidades mecânicas e os benefícios do jato de tinta comparativamente às tecnologias de impressão digital baseada em toner. Proporciona uma aderência superior com resistência inigualável ao calor, ao frio, à luz solar, a produtos químicos e à abrasão e às agressões de soluções salinas, assegurando a mais elevada qualidade durante a vida útil do produto final.

### A nossa gama de cores

No atual panorama em rápida mutação do mercado retalhista, a importância da cor em embalagens de produtos não pode deixar de ser realçada. A N610i proporciona aos proprietários e designers das marcas margem para criarem designs com uma maior variedade de cores, mantendo a rentabilidade.

A nossa impressora de sete cores consegue obter mais de 92% da gama de cores Pantone®, sem necessitar de fabricar chapas e sem a complexidade da composição de cores diretas.



Tracejado branco – gama standard (CMYK)  
Preto – gama alargada (CMYKOV)

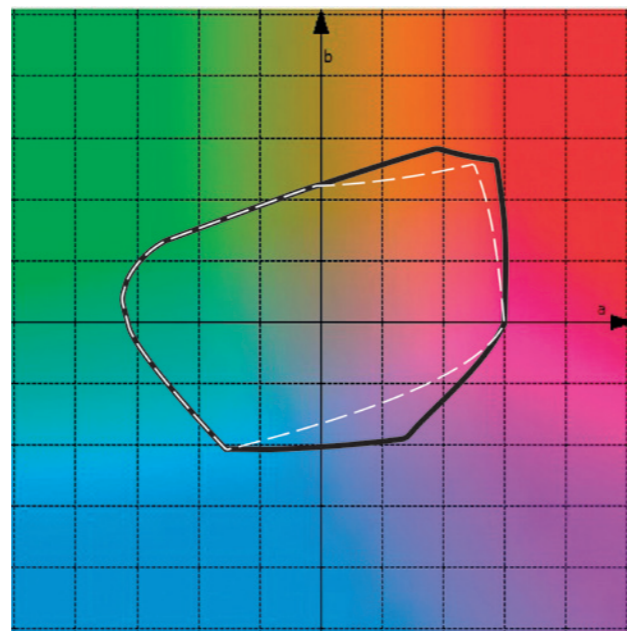

Gama de cores UV90

### Resistência à luz

Esta é uma propriedade dos corantes de tinta que indica até que ponto a tinta é permanente e, por conseguinte, resistente à descoloração, quando exposta a radiação UV. A resistência à luz indica se esta é adequada para usar em diferentes aplicações, sendo que as tintas de exterior ou para exposição longa e direta à luz solar necessitam de ser muito resistentes à descoloração e de ter um nível superior de resistência à luz.

SUPERFÍCIES	UV90WT	UV90YL	UV90OR	UV90MG	UV90VL	UV90CY	UV90BK
PP Top White	8	8	8	8	8	8	8
PE 85 TC	8	8	8	7/8	8	8	8
MC Primecoat	7/8	8	8	6	8	8	8

SUPERFÍCIES	UV95WT	UV95YL	UV95OR	UV95MG	UV95VL	UV95CY	UV95BK
PP Top White	N/A	6	8	6	8	7/8	6
PE 85 TC	8	6	8	6	8	7/8	6
MC Primecoat	N/A	6	7/8	6	7/8	6	6

Medidas através da escala de azuis, um método amplamente adotado para demonstrar a resistência à luz de pigmentos e tintas, a nova gama **Domino UV90** obteve a mais elevada classificação possível de oito numa vasta gama de superfícies, proporcionando resistência máxima à descoloração na indústria.



### Conformidade para embalagens de alimentos

Nas condições certas, o conjunto de tintas Domino **UV95** é a escolha adequada para várias aplicações de embalagens sem contacto direto com alimentos. O conjunto está em conformidade com as boas práticas de fabrico (GMP) da EuPIA e todos os materiais utilizados constam da lista da Swiss Ordinance de tintas para embalagens de alimentos. A **UV95** foi desenvolvida de acordo com as diretrizes da Nestlé relativas às tintas para embalagens de alimentos e está em total conformidade com a política de exclusão da EuPIA. Trata-se essencialmente de um conjunto de tintas isentas de substâncias CMR e, por conseguinte, sujeito ao estatuto de migração, pode cumprir a regulamentação da União Europeia relativa aos materiais e objetos de matéria plástica para contacto com alimentos. Para cada utilização em embalagens de alimentos à base de tinta de cura UV, incluindo tintas de "migração baixa", o cliente tem de garantir que as tintas não migram através do material da embalagem utilizada e que existe uma barreira Absoluta ou Funcional apropriada.

Além da conformidade, a **UV95** não compromete a fiabilidade nem outras propriedades mecânicas, apresentando uma resistência à abrasão e propriedades de adesão excelentes.

NOTA: A Domino prefere não afirmar que as tintas têm uma "migração baixa", uma vez que essa afirmação não confirma que a migração está abaixo dos limites necessários. A Domino recomenda a utilização de tintas conformes em termos de migração e o seguimento das diretrizes recomendadas pela GMP e, a menos que esteja presente uma barreira Absoluta ou Funcional conhecida, a execução de um teste de migração em todas as combinações de tinta e superfície. Consulte os Termos e Condições em separado.

### Bolsas retráteis

Eliminam a necessidade de processos tradicionais de impressão flexográfica, bem como os custos elevados com o desperdício e os tempos de configuração elevados, oferecendo uma solução muito mais económica para uma produção média do que o toner de velocidades baixas.

A tinta de alto desempenho da Domino é a única solução de conjunto de tintas UV a alta velocidade capaz de assegurar uma aderência total depois de a superfície de etiquetagem de embalagem termossensível ser encolhida ao máximo, muitas vezes até 35% ou menos do seu tamanho original.



Tem uma elevada resistência a:

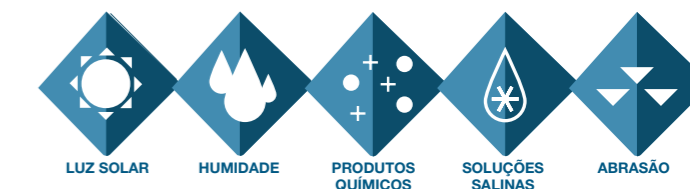

### Aderência e abrasão

Vitais para aplicações industriais, a aderência e a abrasão são também importantes em todas as aplicações de impressão de forma a garantir que os produtos finais chegam à prateleira num ótimo estado e que conseguem atingir uma vida útil duradoura.

Através de testes de fita e aderência "cross hatch" standard da indústria, as tintas **Domino UV90** e **UV95** mantêm total aderência na mais diversificada gama de superfícies e uma resistência elevada à abrasão para maximizar o destaque.

Este nível de aderência elimina a necessidade de revestimento ou envernizamento prévios na maior parte das superfícies, poupando bastante tempo e dinheiro.

**Domino. Do more.**



## N610i bobina-bobina

A Domino **N610i** no formato bobina-bobina é a impressora de etiquetas de eleição, proporcionando total flexibilidade na impressão de tiragens curtas ou no caso de diferentes acabamentos e cortes posteriores.

Disponível em 4, 5, 6 e 7 opções de cores e capaz de proporcionar uma qualidade de impressão consistente, a **N610i** disponibiliza a mais elevada capacidade de produção e ainda total flexibilidade.



## N610i híbrida

Incluindo o módulo de integração da **N610i**

Pode ser fornecida como parte de uma impressora híbrida totalmente integrada que trabalhe com parceiros como a ABG, CEI, Delta Industries, Feldbaum e Vogt GmbH, Grafotronic, Lombardi, MPS Systems B.V, Multitech e Spande.

Pode incluir estações de flexografia antes e depois do módulo da **N610i**, assim como estações de serigrafia e transferência. Permite satisfazer uma maior variedade de necessidades quanto ao design dos produtos sem deixar de proporcionar uma mudança rápida de trabalhos e ser perfeitamente adequada a várias unidades de manutenção de stock. Etiquetas de alto impacto conseguidas num processo único e eficiente, com rolo branco até ao produto acabado.

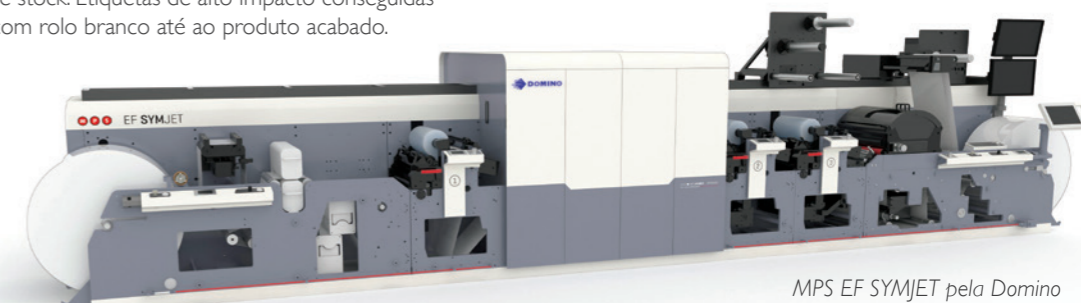

MPS EF SYMJET pela Domino

## N610i com acabamento próximo da linha de produção

A sua estrutura de trabalho adequa-se a uma combinação de acabamento integrado na linha de produção/offline? A **N610i** foi concebida para trabalhar de forma flexível entre trabalhos, tanto como impressora bobina-bobina independente ou integrada em soluções de acabamento digital líderes no setor, incluindo as da AB Graphic International, Converting Equipment International (CEI), Delta Industries, GM, Grafotronic e SMAG Graphique.



Domino **N610i** com acabamento próximo da linha de produção da ABG

Em conjugação com a mais alargada gama de soluções de acabamento e impressão analógica, o módulo de integração da Domino **N610i** está rapidamente a tornar-se o padrão de conversores que procuram flexibilidade e capacidades de produção aptas para o futuro.



CEI Bossjet pela Domino



ABG Digicon pela Domino

Através da utilização de buffers de fita e **i-Tech WebRev**, mesmo nos acabamentos integrados na linha de produção ou nos formatos híbridos, o desperdício associado a trocas de superfícies ou interrupções não planeadas pode ser limitado a 2 m (6 pés).

**Domino. Do more.**



## Fluxo de trabalho

O novo fluxo de trabalho da Domino conjuga o padrão da indústria Esko Digital Front End v2.0 (DFE) com um novo ScreenPro da Domino de elevada velocidade e um servidor Job Definition File (JDF), proporcionando um fluxo de trabalho altamente configurável. Pode ser utilizado num modo totalmente automatizado, num modo de controlo manual e em conjugação com o interface de programação de aplicações (API) da Domino para uma impressora híbrida unificada ou uma solução de acabamento integrada na linha de produção.

O fluxo de trabalho da Domino foi desenvolvido para maximizar o mais recente motor de impressão Adobe PDF (APPE) e proporciona um suporte total do formato de ficheiros para a impressão de dados variáveis (VDP) PDF/VT, standard da indústria. É totalmente compatível com JDF/JMF, garantindo uma integração completa com os Sistemas de Informação de Gestão (MIS).



## Eficiência do fluxo de trabalho

No modo totalmente automático, o fluxo de trabalho da Domino agiliza o processo do fluxo de trabalho, com uma velocidade de processamento maior e sem necessidade de intervenções manuais e, consequentemente, sem risco de introdução de erros.

O Domino ScreenPro está disponível em duas versões, Standard e Alta Velocidade (HS), para um processamento ainda mais rápido. A versão HS processa ficheiros em paralelo com a Esko DFE, utilizando toda a potência de processamento da mais recente plataforma de servidor da Domino para conseguir um rácio de RIP próximo de 2:1.

## Ferramentas de gestão de cores

O pacote de gestão de cores e RIP da Esko DFE v2.0 inclui muitas funcionalidades avançadas, como a ferramenta de aperfeiçoamento de cores spot para fazer corresponder com precisão as cores do seu cliente em todos os trabalhos.



## Automatização

A automatização total do fluxo de trabalho elimina a necessidade de intervenção de operadores e permite uma integração total nos Sistemas de Informação de Gestão (MIS). Proporciona ainda uma integração dinâmica com o motor de automatização da Esko, através do módulo impressão para digital, permitindo funções de pré-impressão e designer.

Os trabalhos normais podem ser configurados para que, depois de introduzido o pedido, o próximo passo seja selecionar a impressão no painel de controlo da N610i.



## Suporte JDF/JMF

O fluxo de trabalho da Domino aceita os ficheiros de entrada JDF standard da indústria para colocar a impressora em funcionamento e proporciona feedback JMF standard da indústria ao sistema MIS do cliente, apresentando o estado do trabalho e informações sobre a produção, incluindo a utilização de tinta.

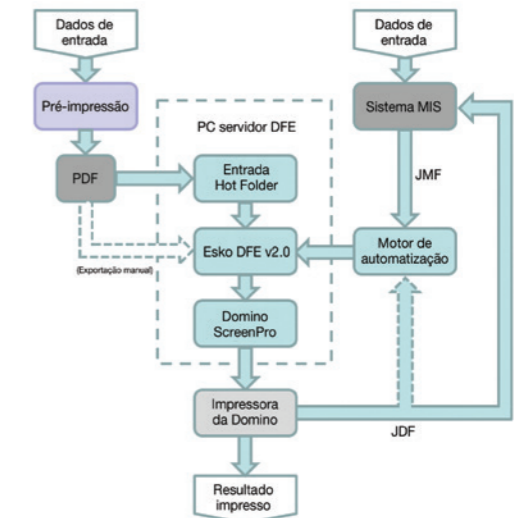

## Impressão de dados variáveis

### Fluxo de trabalho VDP totalmente a cores

Com o aumento da necessidade de personalização dos produtos, a impressão de dados variáveis totalmente a cores da Domino não só permite texto variável, códigos de barras e imagens, como também garante a correspondência das cores ao conteúdo não VDP, mesmo para impressões a 7 cores.

O fluxo de trabalho da Domino suporta a impressão de dados variáveis com três opções, de acordo com os sistemas de pré-impressão existentes:

- Ficheiros em PDF de várias páginas
- Ficheiros PDF/VT criados em pré-impressão
- Suporte de plug-ins de VDP Esko DeskPack para Illustrator, permitindo a expansão dos ficheiros modelo de VDP na DFE através da utilização de ficheiros de dados de Valores Separados por Vírgulas (CSV)



**Domino. Do more.**



# Análise melhor o interior da N6 | 0i

## Tecnologia inteligente

Os componentes **i-Tech** combinam-se de forma a criar um sistema globalmente mais flexível e fiável.

### 1. Conjuntos de jato de tinta da Domino

Os conjuntos de jato de tinta exclusivos da Domino integram cabeças de impressão Kyocera para proporcionar resultados de impressão consistentes e maior fiabilidade, comparativamente a qualquer outra impressora que utilize uma tecnologia semelhante.

### 2. Motor do jato de tinta

A N6 | 0i pode ser configurada como:

- CMYK de 4 cores
- CMYKW de 5 cores
- CMYKOV de 6 cores
- CMYKOVW de 7 cores

Todas com uma largura de impressão de 333 mm (13,11") e largura de fita até 340 mm (13,4")

### 3. i-Tech CleanCap

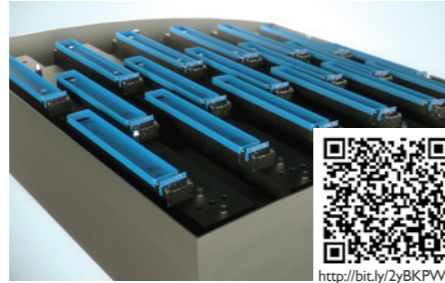

A estação de limpeza e proteção automatizadas das cabeças de impressão assegura a mais alta qualidade e produtividade de impressão – todas as cabeças ficam limpas num minuto!

### 4. i-Tech ActiFlow

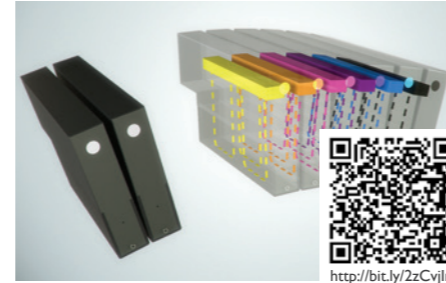

O sistema de circulação de tinta mantém a tinta constantemente em movimento em torno da cabeça de impressão, mantendo uma temperatura constante e eliminando microbolhas de ar, o que garante consistência na qualidade e fiabilidade da impressão.

### 5. i-Tech StitchLink

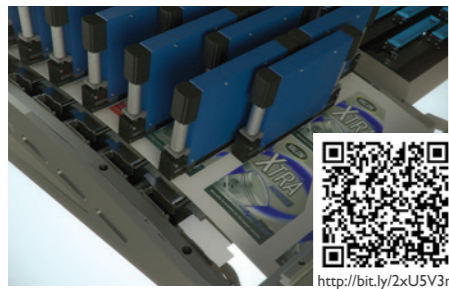

A tecnologia de controladores por micromotores garante a calibração e o posicionamento precisos de todas as cabeças para imprimirem como uma só, permitindo uma impressão sem linhas de junção visíveis em toda a largura da fita.

### 6. Compartimento para tinta

### 7. Fixação UV LED em CMYKOV e Branco

### 8. Cura UV GEW

### 9. Controlo de tensão

### 10. Guia de fita FMS

### 11. Corona Vetaphone

### 12. Limpador de fita

Limpador de fita de dupla face Teknek

### 13. Desbobinador e rebobinador

Suporta rolos com diâmetros até 1000 mm (40") de fita compatível

### 14. Cabine eletrónica com controlo de temperatura

### 15. Sistema de deteção de junção

A impressão é interrompida e as cabeças de impressão são automaticamente elevadas e, em seguida, baixadas após uma junção fraca. A impressão continua automaticamente no registo, desperdiçando menos de 3 m de superfície

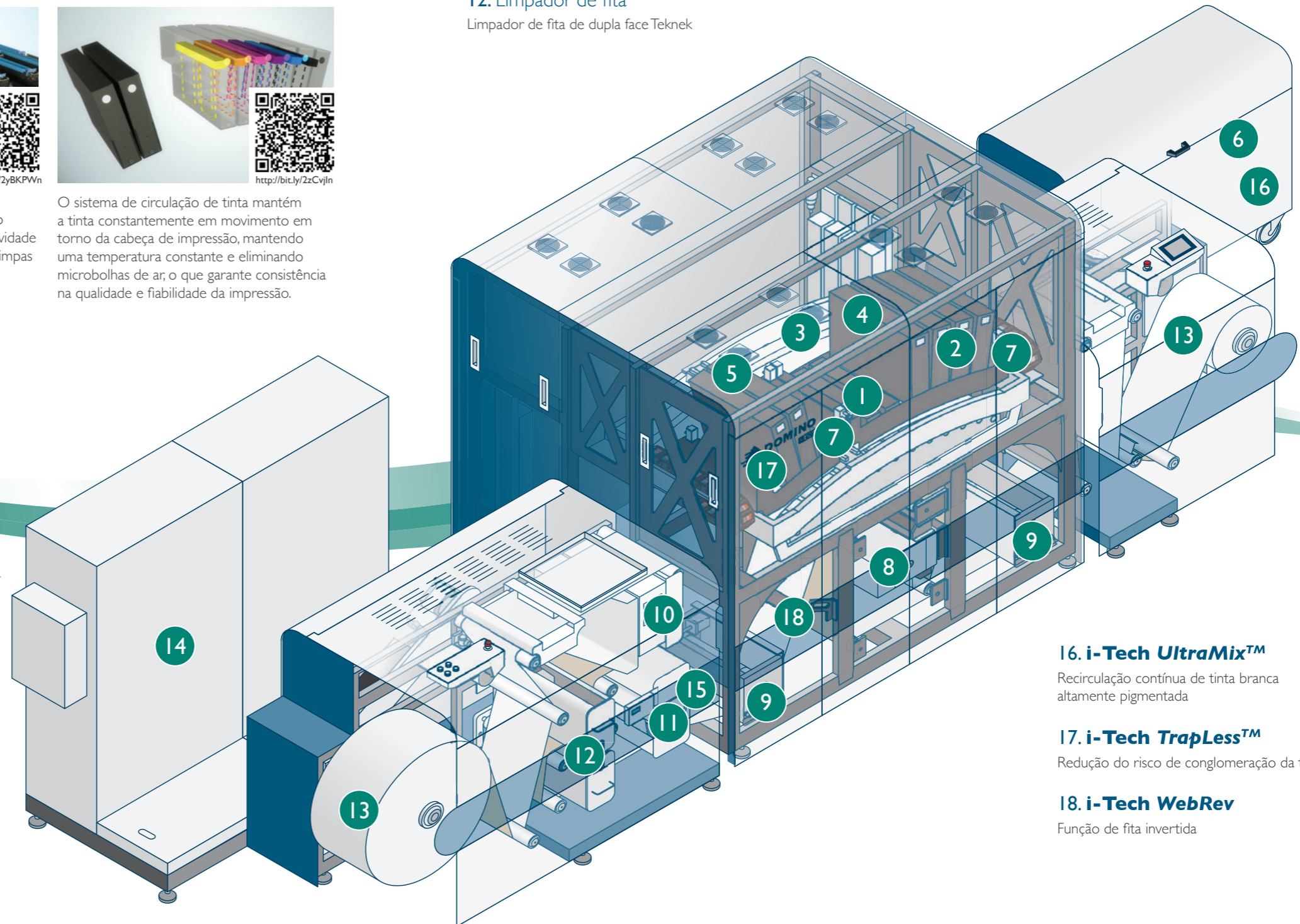

### 16. i-Tech UltraMix™

Recirculação contínua de tinta branca altamente pigmentada

### 17. i-Tech TrapLess™

Redução do risco de conglomeração da tinta

### 18. i-Tech WebRev

Função de fita invertida

Domino. Do more.

## Domino **Evalu8** – Calculador do Custo Total de Propriedade em Nuvem

O **Domino Evalu8** é uma ferramenta em nuvem única e de fácil utilização, mas segura, que ajuda a estimar o custo de produção de um trabalho com a **N610i**. Carregue um pdf da etiqueta na ferramenta e esta irá efetuar o RIP da imagem na nuvem e apresentar-lhe dados precisos da utilização de tinta e do custo total de propriedade desse trabalho. Além disso, também lhe permite acrescentar uma configuração para as impressoras existentes de toner líquido e flexografia, permitindo-lhe comparar os custos de produção com as diferentes tecnologias. Os cálculos são realizados com base nos seus próprios dados que ficam armazenados na sua conta, protegida por login. Compreenda o impacto de várias unidades de stock, desperdício, inatividade e trocas de placas nos custos e na produtividade, para poder maximizar o retorno do seu investimento e a rentabilidade.



<https://bit.ly/2NFYgfk>



## Programa de Soluções Digitais da Domino

O Programa de Soluções Digitais da Domino disponibiliza formação e serviços de aconselhamento líderes de mercado, ajudando o cliente a identificar formas de explorar um novo potencial de crescimento ao mesmo tempo que maximiza a eficiência e a produção da sua impressora digital **N610i**. Pode ter a certeza de que a Domino estará consigo em todas as etapas e que o nosso Programa de Soluções Digitais foi concebido para lhe prestar serviços personalizados de valor significativo para a sua empresa.

Contacte o seu representante local da Domino e veja como o Programa de Soluções Digitais da Domino o pode ajudar a desenvolver o seu negócio.



## Acerca da Domino

Fundada em 1978, a Domino Printing Sciences plc estabeleceu uma reputação global pelo contínuo desenvolvimento e fabrico de tecnologias de codificação, marcação e impressão digital que satisfazem as necessidades dos clientes e que estabelecem novos padrões na indústria relativamente à sua qualidade e fiabilidade.

Com mais de 700 instalações de jato de tinta digital com base nesta plataforma de produto, a Domino Digital Printing Solutions é líder global da indústria.

### Sede

Domino Printing Sciences plc  
Trafalgar Way  
Bar Hill  
Cambridge  
CB23 8TU  
Reino Unido  
Telefone: +44 (0)1954 782 551  
[www.dominoprinting.com](http://www.dominoprinting.com)

Através de uma rede global de 25 filiais e mais de 200 distribuidores, o Grupo Domino opera em mais de 120 países e emprega mais de 2,800 pessoas em todo o mundo, com fábricas no Reino Unido, na China, na Alemanha, na Índia, na Suíça, na Suécia e nos EUA.

No dia 11 de junho de 2015, o Grupo Domino foi adquirido pela Brother Industries Limited.

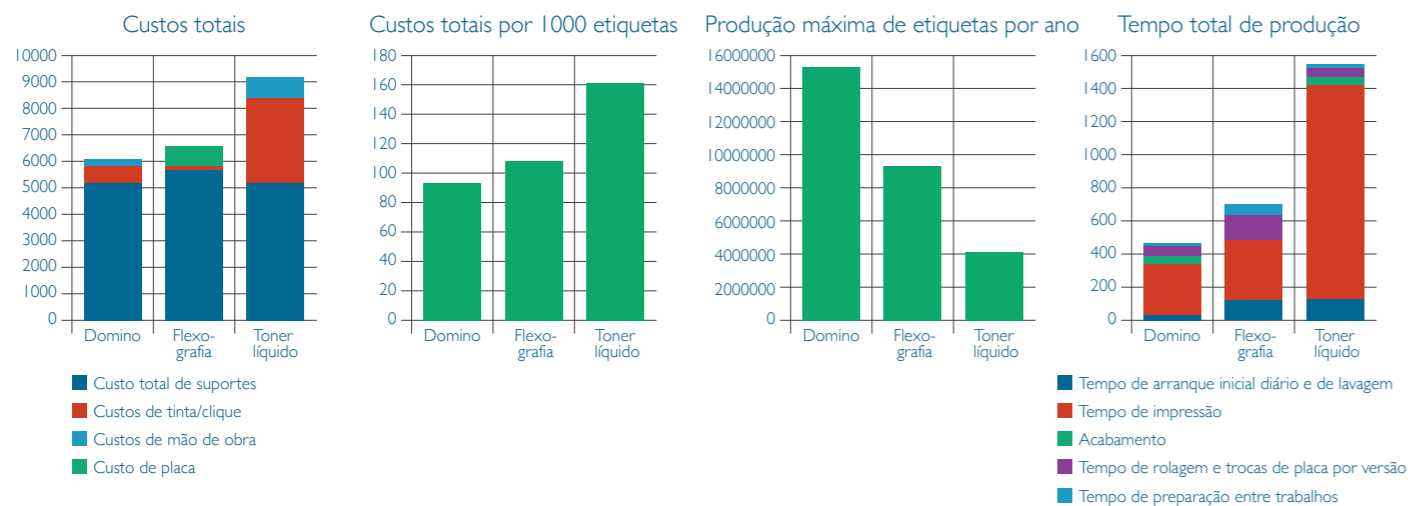

### Credenciais mais ecológicas

O compromisso e o investimento da Domino em práticas ambientais adequadas significam que cumprimos sempre normas e regulamentos governamentais, industriais e empresariais cada vez mais exigentes. Estamos empenhados em minimizar os recursos naturais, a energia e a criação de resíduos. Os nossos produtos são recicláveis e estão em conformidade com as diretivas RoHS e REEE.

### N610i

A **N610i** não necessita de chapas ou materiais associados à lavagem e, com um número mais reduzido de lâmpadas de cura comparativamente às impressoras flexográficas, consome menos energia, resultando numa redução de custos.

O desperdício de materiais é muito reduzido – pode ser inferior a 2 m (6 pés) por troca de tarefa/superfície, e a capacidade de "impressão on-demand" resulta em menores desperdícios de impressão e requisitos de armazenamento reduzidos.

A **N610i** é fornecida com tintas de cura UV que representam uma utilização eficiente dos nossos recursos naturais. Embora as tintas de cura UV sejam produtos químicos e exijam uma utilização correta, oferecem benefícios ambientais significativos, comparativamente às alternativas à base de solventes. Estas tintas incluem até 95% de solventes voláteis que se evaporam no ambiente e que exigem a limpeza regular da cabeça de impressão. As tintas de cura UV da **N610i** contêm 1% de solventes voláteis.

**Domino. Do more.**



## Especificações técnicas:

### Tecnologia

- Jato de tinta Piezo Drop on Demand

### Velocidade de impressão

- Até 50 m/min (164 pés/min) em modo de alta qualidade
- Até 70 m/min (230 pés/min) em modo rápido

### Resolução de imagem

- Nativa de 600 dpi, incluindo 4 escalas de cinzento (1340 dpi nominal)

### Formato da imagem

- Largura máxima de impressão: 333 mm (13,11")

### Largura da fita

- 200 mm (7,9") a 340 mm (13,4")

### Tipo de suporte

- Polietileno, polipropileno e suportes para etiquetas em papel autoadesivas
- Materiais não suportados selecionados (películas)

### Tintas

- UV90 e UV95 disponíveis em tintas de cura UV Ciano, Magenta, Amarelo, Preto, Laranja, Violeta e Branco. UV95 é uma tinta isenta de substâncias CMR.

### Desbobinador/Rebobinador

- Diâmetro de 1000 mm (40")
- Peso máximo do rolo: 300 kg (661 lbs)
- Controlo de tensão servo-acionado
- Módulo de tratamento Corona
- Limpeza de fita
- Módulo de guia de fita

### Fluxo de trabalho

- ESKO DFE v2.0
- Domino ScreenPro e ScreenPro HS

### Módulo de impressão central

- Controlo antiestático
- Secção de impressão até 7 cores
- Fixação UV LED
- Módulo de cura UV

### Opções

- Interface de acabamento integrado na linha de produção
- Inspeção integrada na linha de produção
- Impressão de dados variáveis
- Rolo refrigerado

### Dimensões

- 5,614 m (C) x 1,735 m (A) x 1,925 m (L) (espaço livre mínimo de 1,0 m)
- 18,5 pés (C) x 5,9 pés (A) x 6,4 pés (L) (espaço livre mínimo de 3,3 pés)
- Compartimento para tinta: 1202 mm (C) x 807 mm (A) x 520 mm (L) 47,3" (C) x 31,8" (A) x 20,5" (L)

### Peso

- Desbobinador: 600 kg (1323 lbs)
- Secção de impressão: 1500 kg (3307 lbs) nominal
- Rebobinador: 400 kg (882 lbs)
- Armário de alimentação elétrica: 350 kg (772 lbs)
- Unidade de abastecimento de tinta: 200 kg (441 lbs)

### Serviços

- Alimentação trifásica – uma queda de 380–420V
- Ar comprimido – uma queda a 6–8 bar; limpo e seco

### Ambiente

- Intervalo de temperatura ideal de 20–22 °C (68–72 °F)
- Intervalo de temperatura máxima de 20–25 °C (68–77 °F)
- Armazenamento de tintas a 20–25 °C (68–77 °F)
- Intervalo de humidade ideal de 40–60%
- Recomenda-se um ambiente com controlo de poeiras

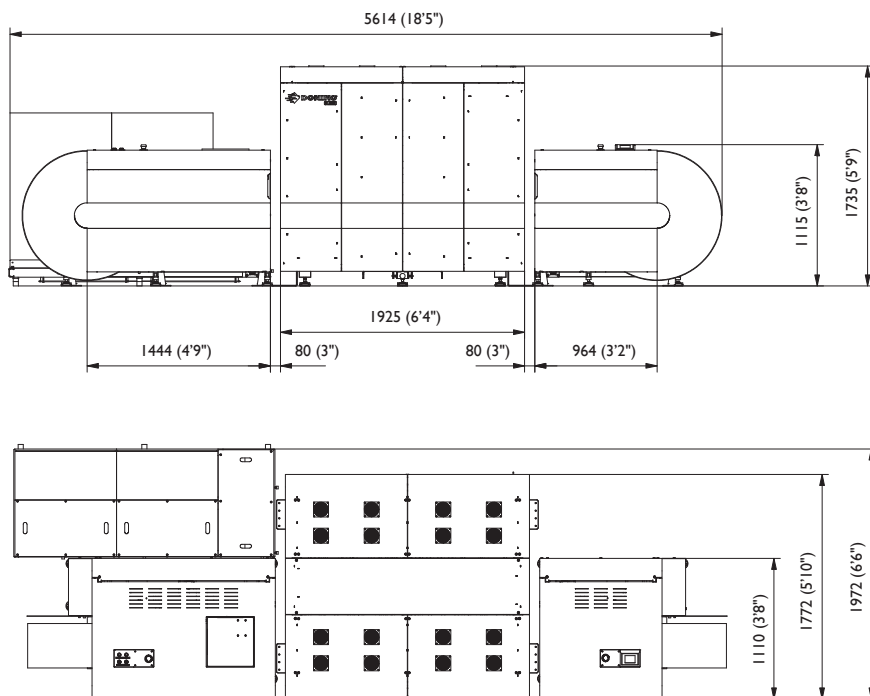

Dimensões em mm (pés/polegadas)

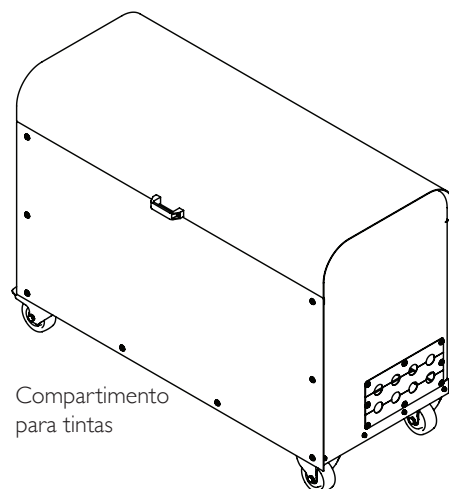

[www.n610i.com](http://www.n610i.com)

[www.dominoprinting.com](http://www.dominoprinting.com)

N610/0819 Reservamo-nos o direito de alterar o design ou as especificações dos nossos produtos sem aviso prévio. Algumas das informações incluídas neste folheto são de natureza geral, pelo que os nossos clientes devem verificar a adequação das mesmas às respetivas circunstâncias individuais.

YouTube™



<http://bit.ly/211nsk6>

